

OPCIÓN A DIBUJO TÉCNICO

Tiempo máximo 1,5 horas

Dibuja TODAS las circunferencias de 20 mm de radio que sean tangentes a R y S.

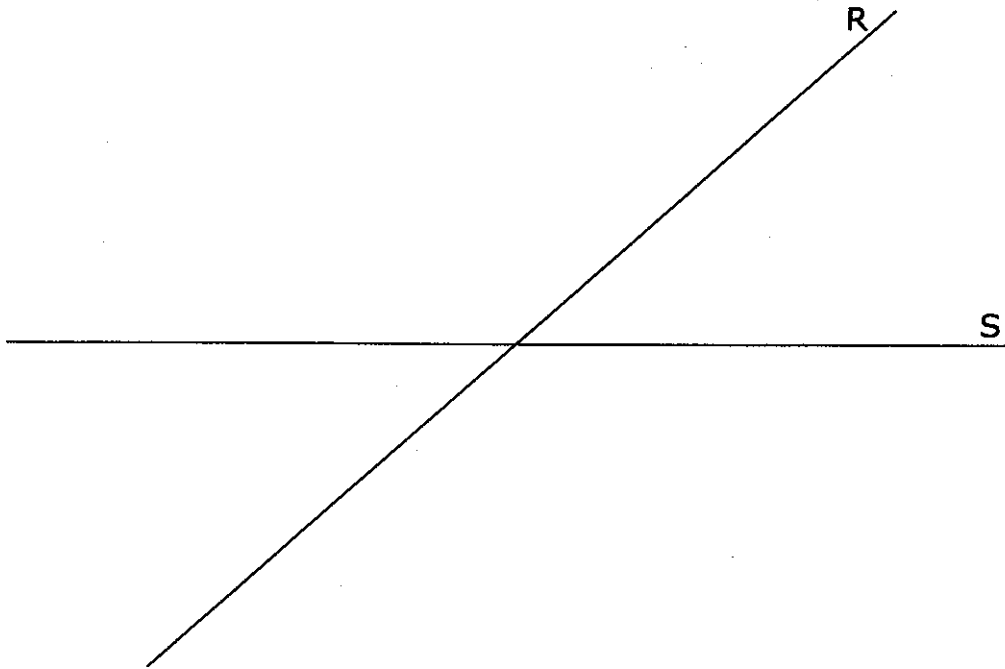

Puntuación máxima 1.25

Dibuja la figura afín de la circunferencia dada, siendo O y O' puntos afines.

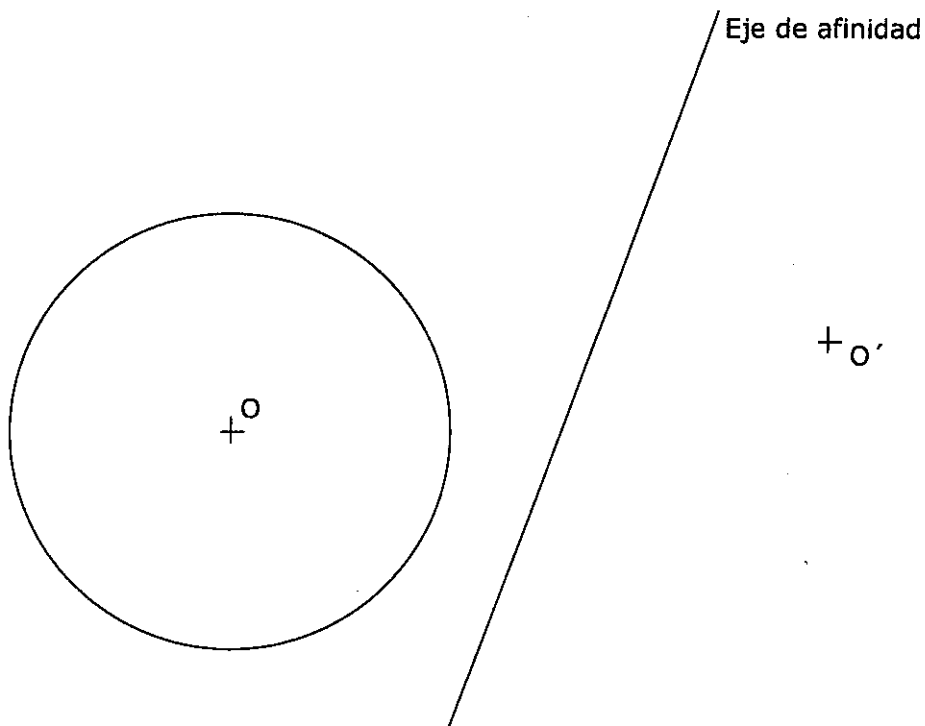

Puntuación máxima 1.25

Dibujar a mano alzada las vistas (alzado, planta y perfil), sin escala, de la pieza representada.

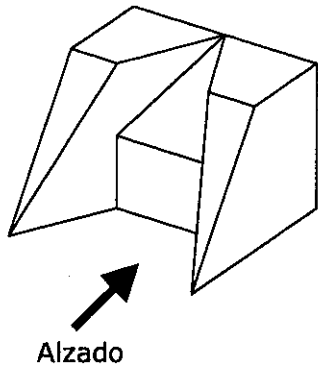

Puntuación máxima 1.25

Acotar la pieza según Normas UNE.

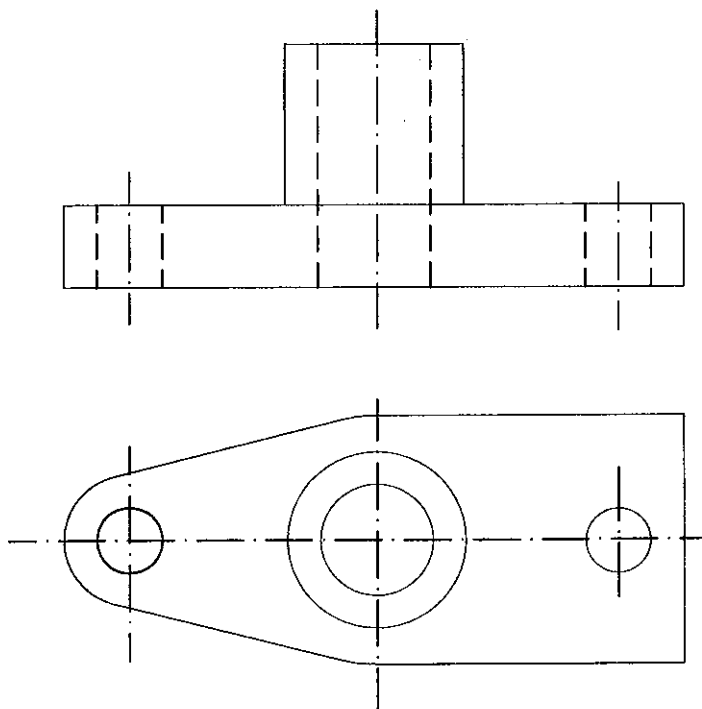

Puntuación máxima 1.25

- * Representar en PERSPECTIVA CABALLERA, a escala 3:1, la figura dada por sus vistas.
- * El coeficiente de reducción del eje Y es 1/2. La posición de los ejes es la indicada.
- * Dibuja el perfil correspondiente.

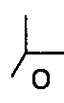
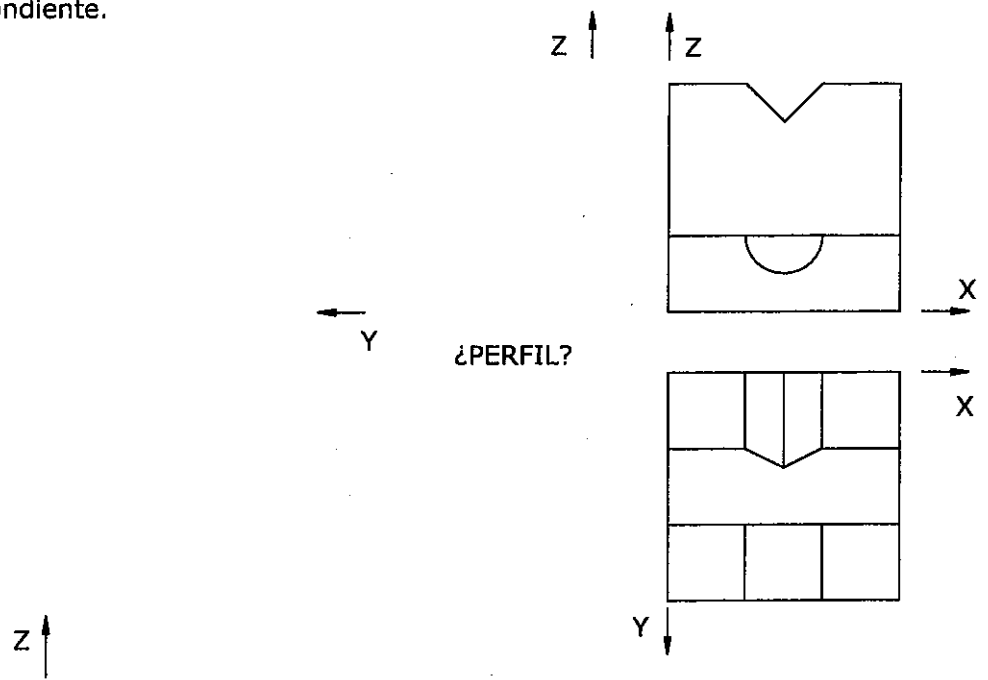

Halla la sección producida por el plano P en la pirámide dada.

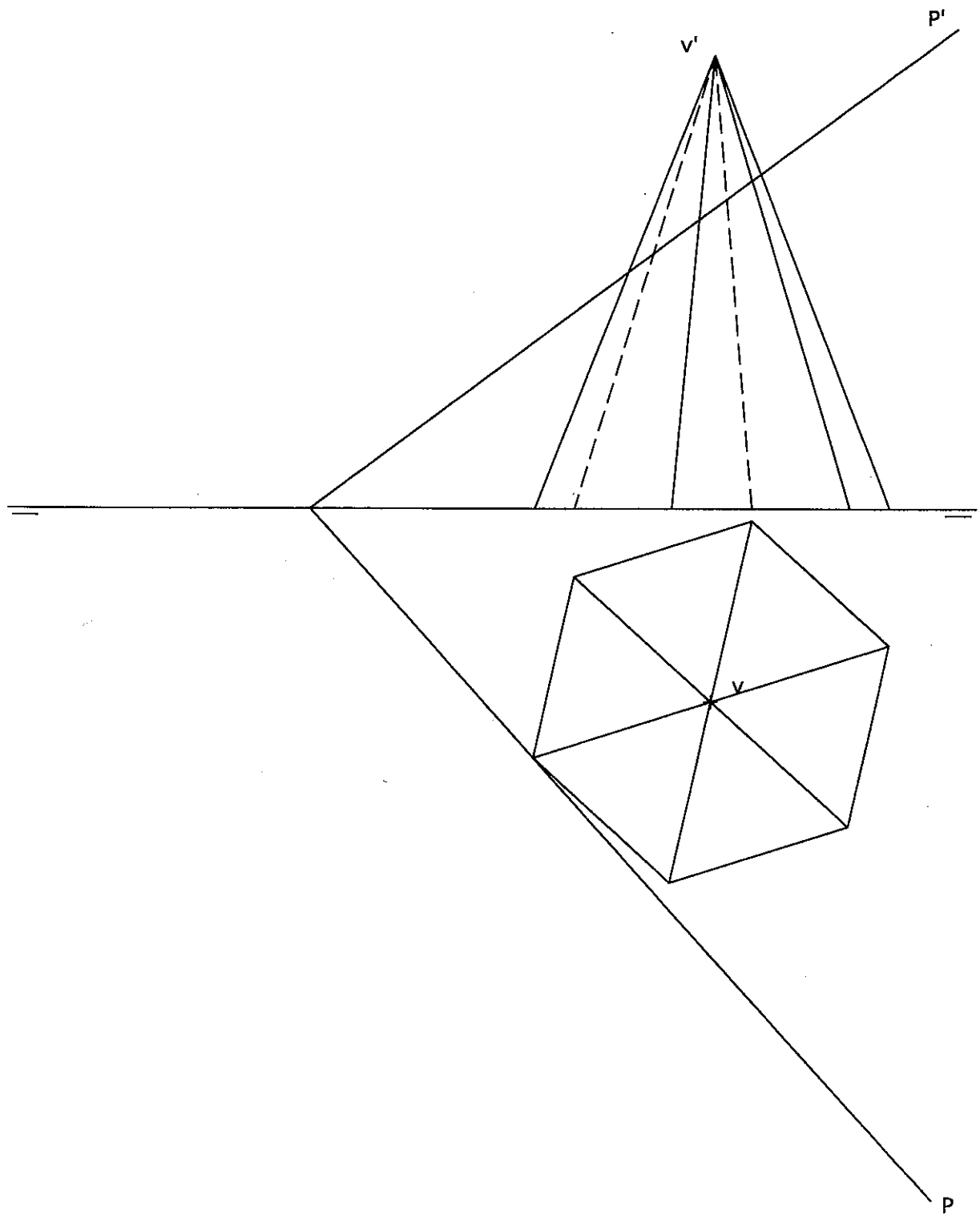

OPCIÓN B DIBUJO TÉCNICO

Tiempo máximo 1,5 horas

Dibuja un Ovoide normalizado (relación entre ejes 3/2) cuyo eje mayor sea de 90 mm.

Puntuación máxima 1.25

Dibuja un hexágono regular de lado 30 mm y un vértice en P, siendo un lado horizontal.
Dibuja el polígono estrellado y aplícale un giro de centro P y ángulo 90° .

+
P

Puntuación máxima 1.25

Dibujar a mano alzada las vistas (alzado, planta y perfil lateral derecho) de la pieza representada.

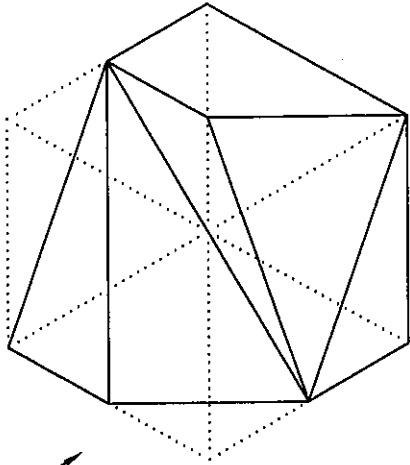

ALZADO

Puntuación máxima 1.25

Acotar la pieza de revolución según Normas UNE.

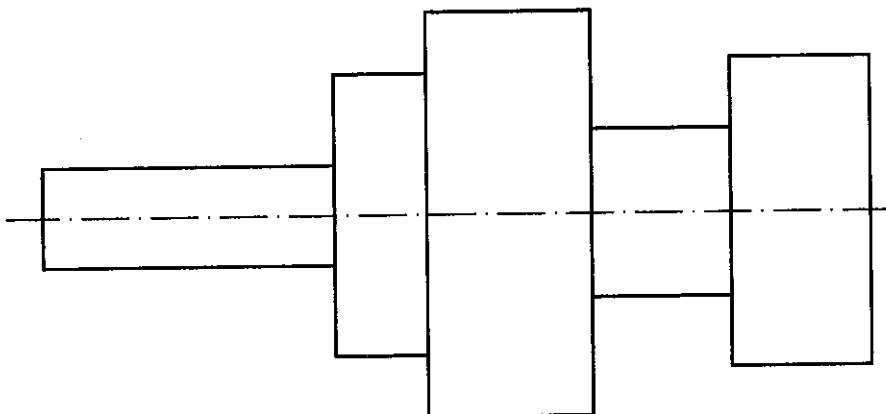

Puntuación máxima 1.25

Representar en PERSPECTIVA ISOMETRICA, a escala 3:2, la figura correspondiente a las proyecciones. Calcular gráficamente y aplicar en la representación los coeficientes de reducción. Dibujar el perfil correspondiente a la solución hallada.

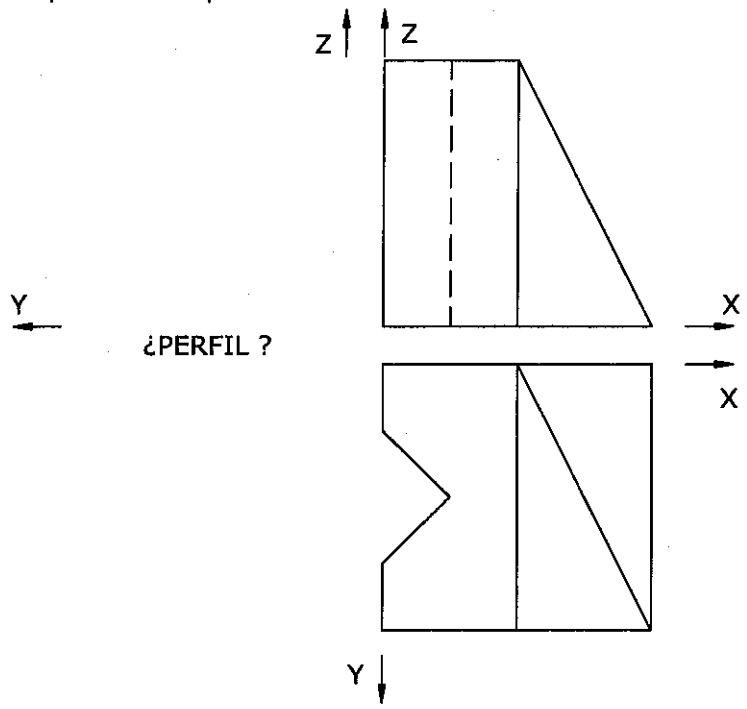

Representa las proyecciones diédricas de una circunferencia de centro O, y radio 25 mm que está situada en el plano P.

