

OPCIÓN A DIBUJO TÉCNICO

Tiempo máximo 1h 30 min

1.- TANGENCIA. Dibuja las circunferencias de 20 mm de radio tangentes a la recta R y a la circunferencia C, quedando las soluciones interiores a C.

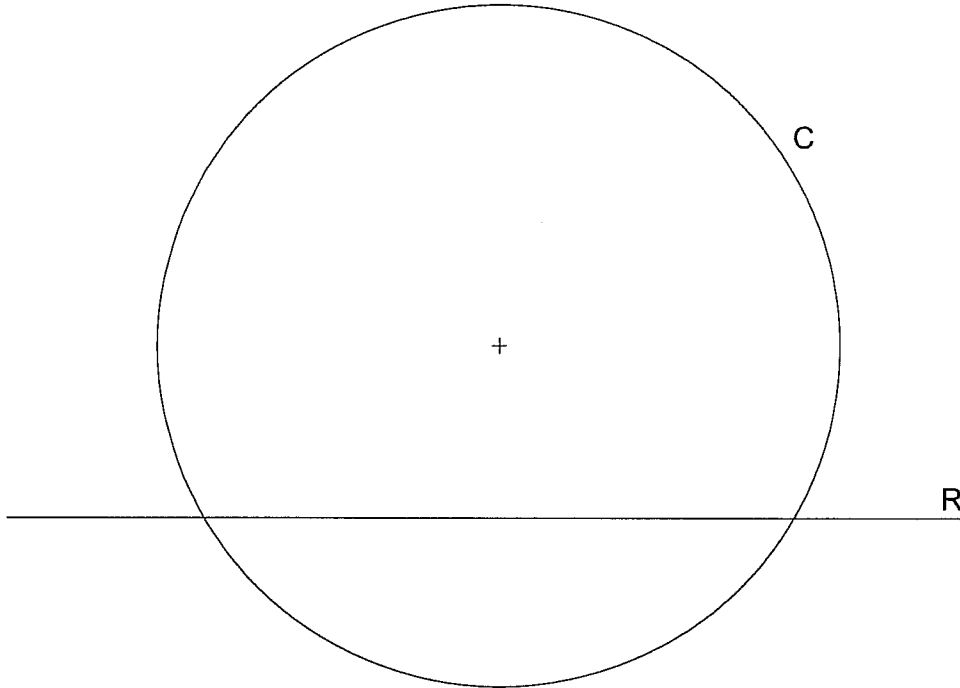

Puntuación máxima 1.25

2.- TRIÁNGULO. Dibuja un triángulo del que se conocen los puntos medios de los lados.

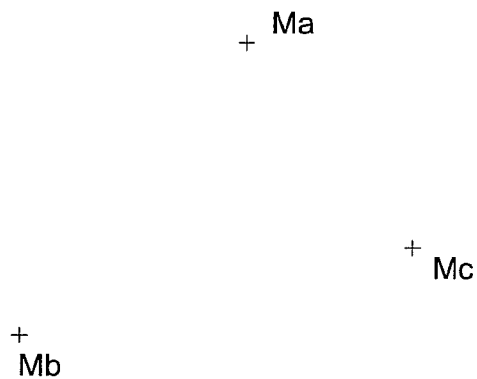

3.- VISTAS. Dibujar a mano alzada las vistas (alzado, planta y perfil), sin escala, de la pieza representada.

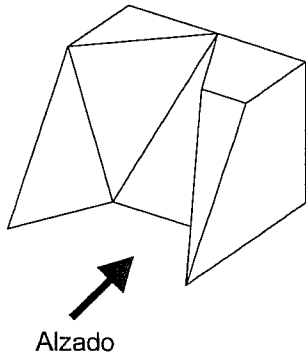

Puntuación máxima 1.25

4.- ACOTACIÓN. Acotar la pieza según Normas UNE.

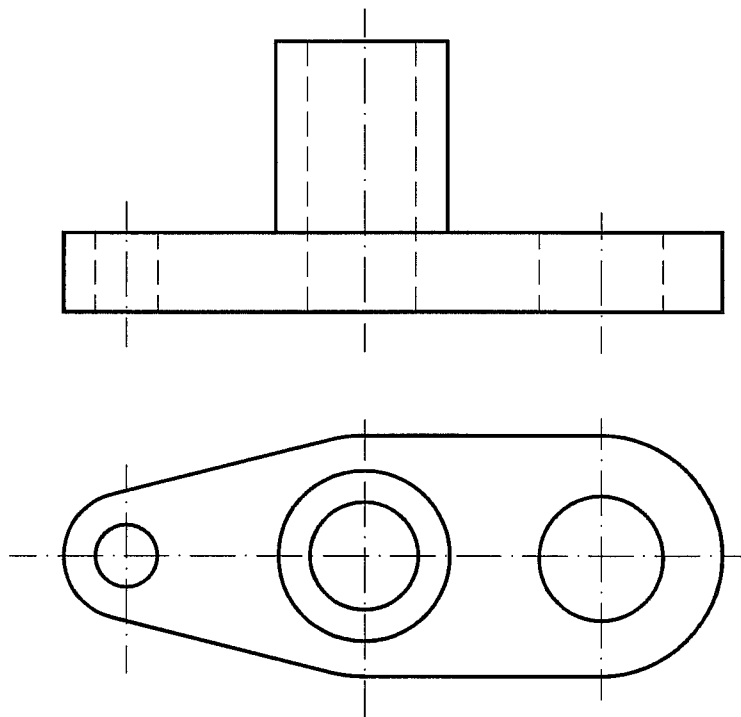

5.- CABALLERA. Representa en PERSPECTIVA CABALLERA, a escala 2:1, una figura correspondiente a las vistas dadas. El coeficiente de reducción del eje Y es 2/3. La posición de los ejes es la indicada.

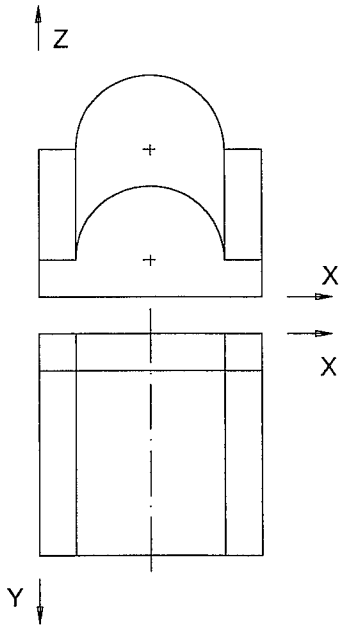

Z

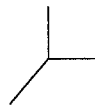

X

Y

6.- DIÉDRICO. Halla la distancia del punto A a la recta R. Indica su verdadera magnitud en mm.

Distancia en V.M.= _____ mm

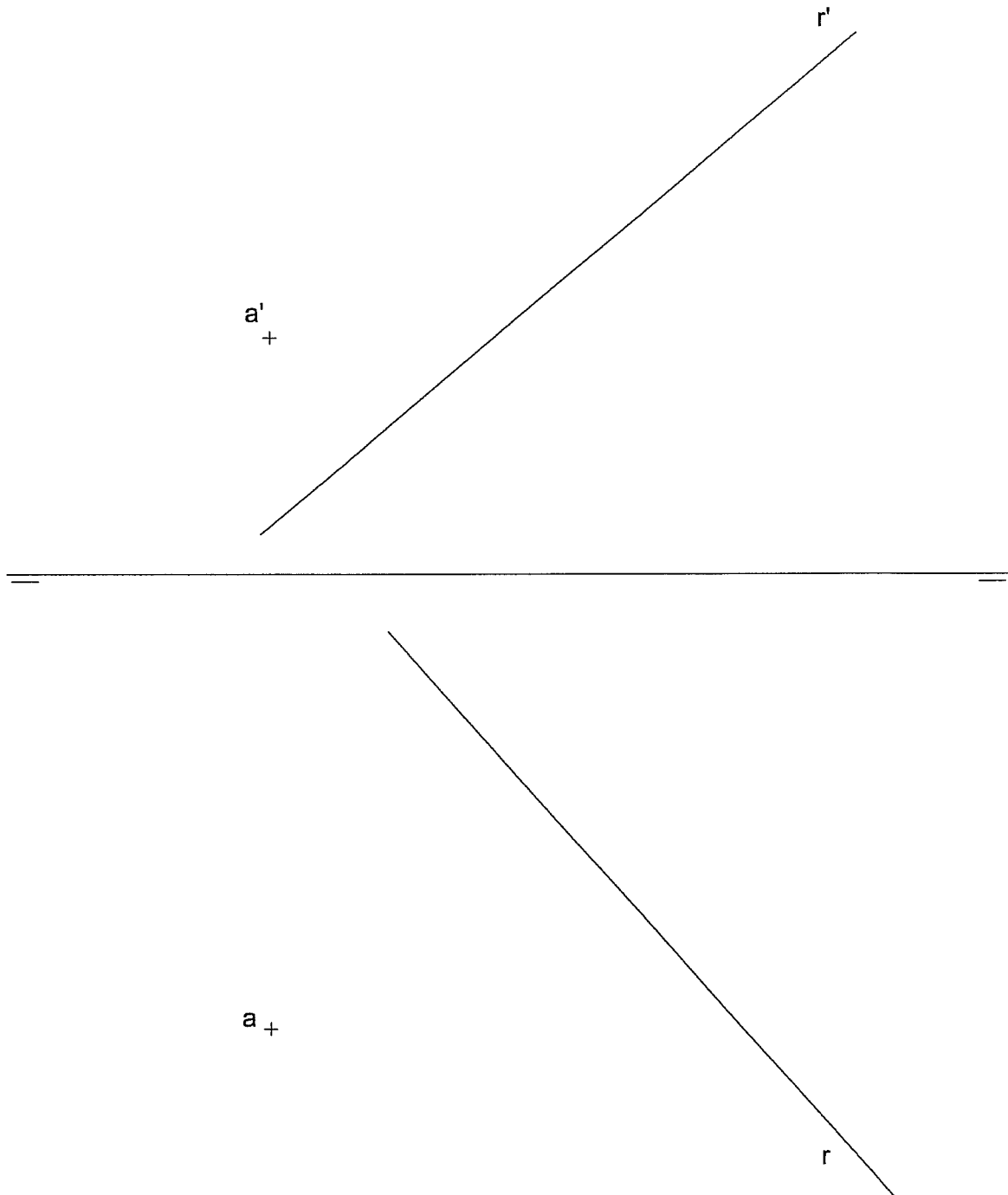

OPCIÓN B DIBUJO TÉCNICO

Tiempo máximo 1 h 30 min

1.- PARÁBOLA. Hallar el vértice y la directriz de la parábola, conocidos el eje, el foco F, y un punto P de la misma.

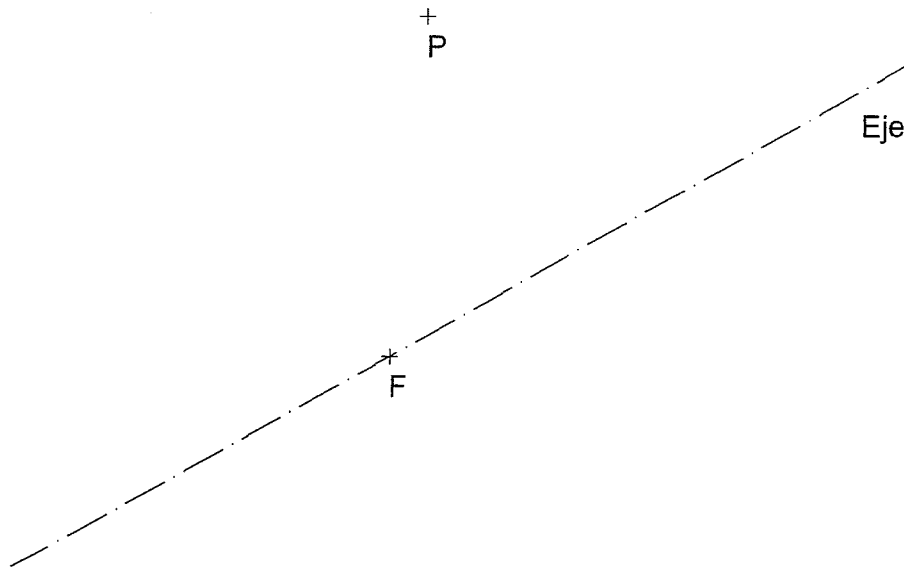

Puntuación máxima 1.25

2.- MEDIA PROPORCIONAL. Hallar gráficamente la media proporcional entre los segmentos a y b.

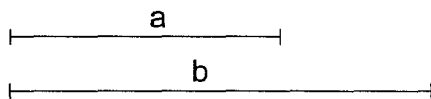

3.- VISTAS A MANO ALZADA. Dibujar a mano alzada las vistas (alzado, planta y perfil) de la pieza representada.

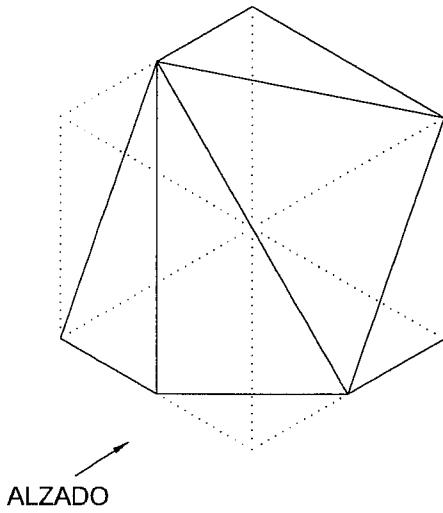

Puntuación máxima 1.25

4.- ACOTACIÓN. Acotar la pieza de revolución según Normas UNE.

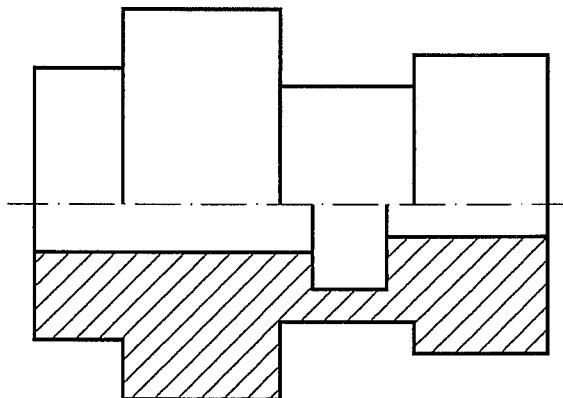

5.- ISOMÉTRICA. Representar en PERSPECTIVA ISOMETRICA, a escala 3:2, la figura correspondiente a las proyecciones dadas. Calcular gráficamente y aplicar en la representación los coeficientes de reducción. Dibujar el perfil correspondiente a la solución hallada.

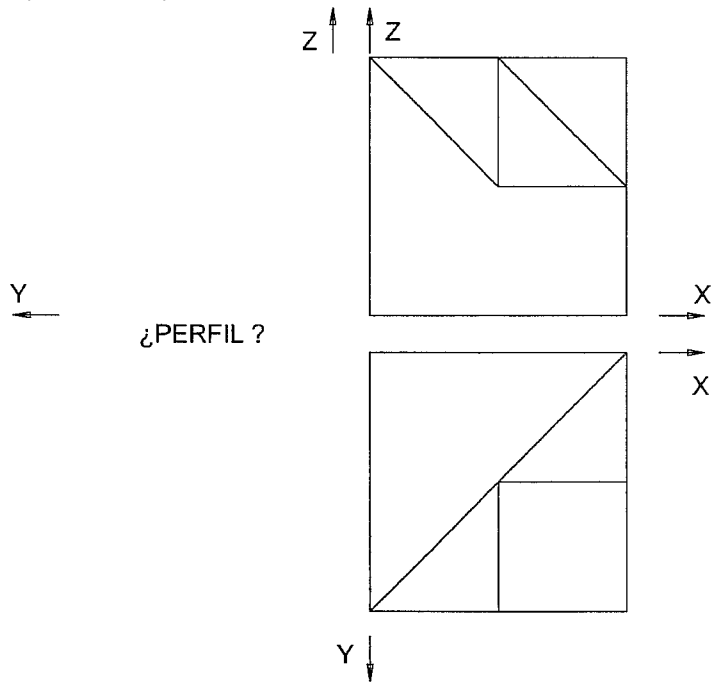

6.- DIÉDRICO. Representa las proyecciones diédricas de un cuadrado situado en el plano P, de lado 25 mm, centro O y un lado paralelo al PH.

