



**UNIVERSIDAD  
DE LA RIOJA**

**Prueba de Acceso a la Universidad (LOE)**

**Curso: 2010/2011**

**Convocatoria: Junio**

**ASIGNATURA: DIBUJO TÉCNICO II**

## **ESTRUCTURA DE LA PRUEBA**

### **OBJETIVOS:**

-Valorar conocimientos, habilidades y destrezas en el dibujo técnico de bachillerato como lenguaje gráfico universal que es, valorando la necesidad de conocer sus normas para comprender la información empleada en los estudios tecnológicos, científicos y artísticos.

-Valorar la importancia que tiene el correcto acabado y presentación del dibujo en lo referido a la diferenciación de los distintos trazos que lo configuran, la exactitud de los mismos, la limpieza y cuidado del soporte.

### **TIPOLOGÍA:**

Se entregan al alumno dos propuestas diferenciadas (Opción A y Opción B), de entre las que elegirá una. Cada propuesta consta de seis ejercicios de diferente dificultad: los tres primeros están dirigidos a evaluar los conocimientos básicos que el alumno debe tener sobre la materia, los tres restantes permiten valorar, no solo los conocimientos expuestos anteriormente, sino también las habilidades y destrezas en dibujo técnico.

De los seis ejercicios propuestos el alumno sólo dará respuesta como máximo a cuatro de ellos: dos de entre los tres primeros, 1,75 puntos por ejercicio, y dos de los tres restantes de valor 3,25 puntos por ejercicio.

Para la resolución de los ejercicios, deberán mantenerse los datos dados en los enunciados, y en lo referente a la forma, dimensión y posición relativa de los elementos que aparecen en la parte gráfica, conservarlos lo más aproximadamente posible.



### OPCIÓN A

**EJERCICIO N° 1.- (Puntuación máxima: 1,75 puntos)**

Localizar un punto P interior al triángulo ABC, que equidiste de los lados AC y BC, y de forma que el ángulo APB sea de  $120^\circ$ .

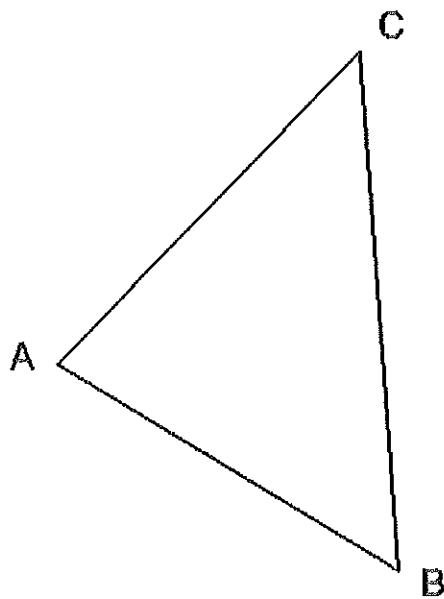

**EJERCICIO N° 2.- (Puntuación máxima: 1,75 puntos)**

Dibujar las trazas del plano que contiene a la recta r y es paralelo a la recta s.

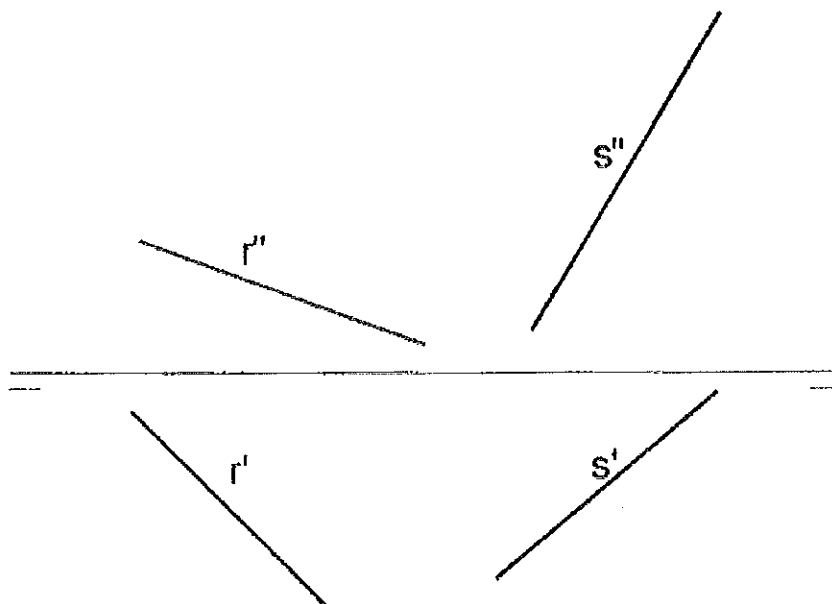



EJERCICIO Nº 3.- (Puntuación máxima: 1,75 puntos)

Dadas las proyecciones diédricas de planta y alzado de un cono y un plano proyectante  $\alpha_1$  y  $\alpha_2$ , dibuja:

- La intersección del cono con el plano proyectante.
- Halla gráficamente la verdadera magnitud de la misma.
- Dibuja el cono y la sección en la tercera proyección.

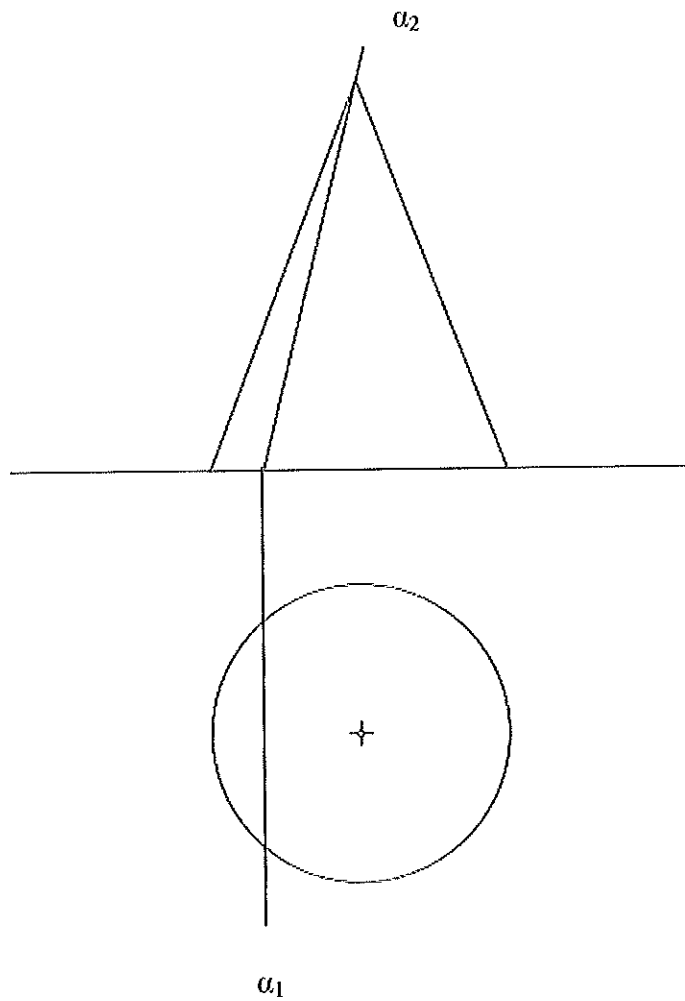

**EJERCICIO N° 4.- (Puntuación máxima: 3,25 puntos)**

Construir el tetraedro regular, dada su base  $A'-B'-C'$ , apoyada en el PH. Determinar en las proyecciones y en verdadera magnitud, las secciones que producen en el tetraedro los planos  $\alpha$  y  $\beta$ .

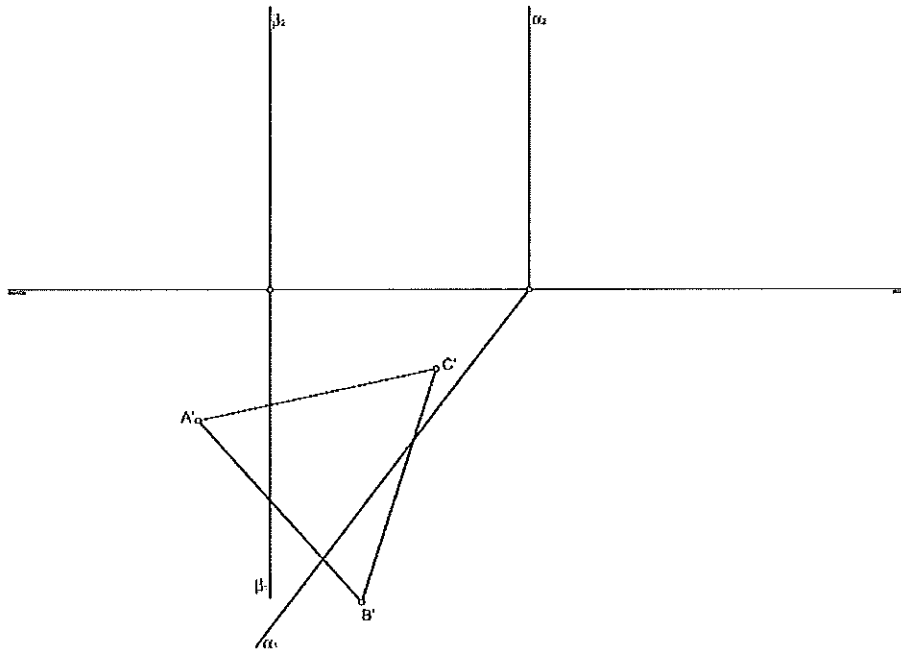

**EJERCICIO N° 5.- (Puntuación máxima: 3,25 puntos)**

Dada la perspectiva que representa una pieza con base hexágono regular. La pieza tiene un hueco interior, cuya base es rectangular y su centro coincide con el centro de hexágono. Dibujar a escala  $\frac{3}{4}$  las vistas diédricas de planta, alzado y perfil derecho (acotar).

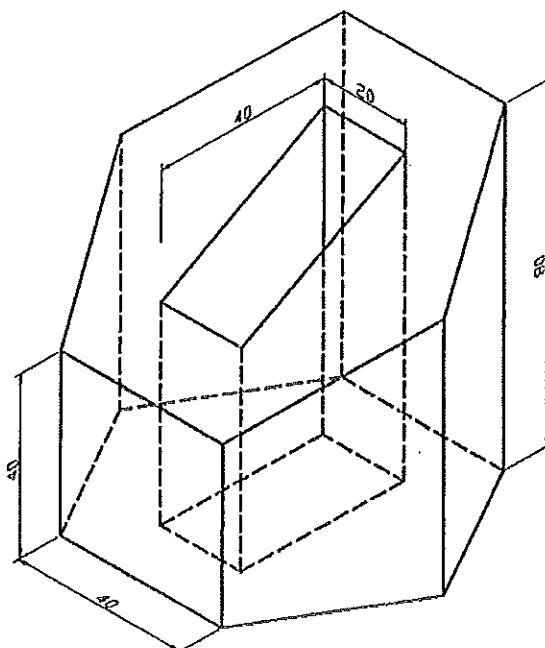



EJERCICIO N° 6.- (Puntuación máxima: 3,25 puntos)

32.- Dadas las proyecciones diédricas de la figura, dibujar la perspectiva cónica oblicua siguiente:

- a.- Distancia P-V = 120 mm.
- b.- Altura V (distancia LT a LH) = 120 mm.
- c.- Cotas en mm.

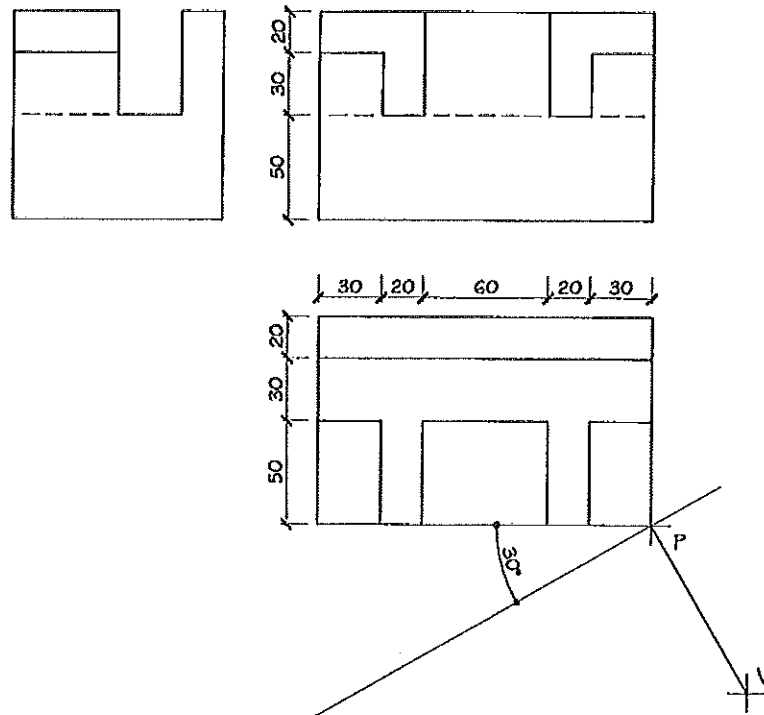



OPCIÓN B

**EJERCICIO Nº 1.- (Puntuación máxima: 1,75 puntos)**

Un lado de un triángulo mide 50 mm. Su ángulo opuesto mide 45°. Otro lado mide 65 mm. Construir gráficamente los dos triángulos que cumplen estas condiciones.

**EJERCICIO Nº 2.- (Puntuación máxima: 1,75 puntos)**

Hallar la intersección de los tres planos, dados por sus trazas en el PH y en el PV.

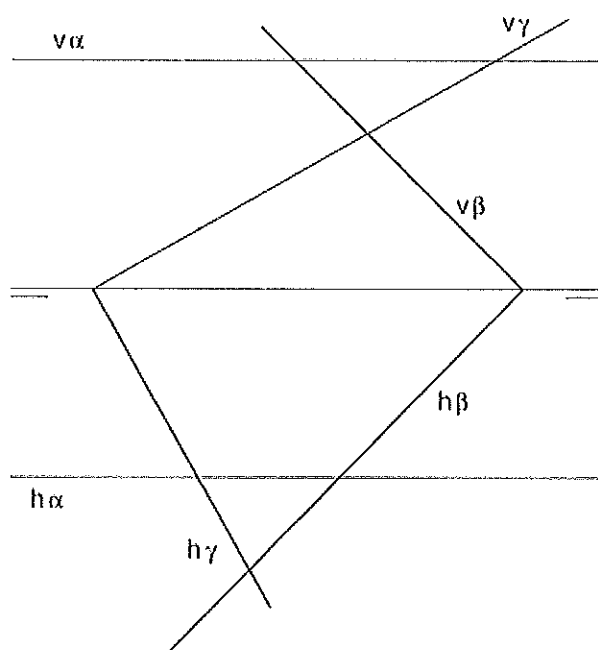

**EJERCICIO Nº 3.- (Puntuación máxima: 1,75 puntos)**

Dibujar a mano alzada las proyecciones ortogonales (planta, alzado y vista lateral izquierda) de la pieza indicada, sin tomar medidas, pero manteniendo lo más posible las proporciones.

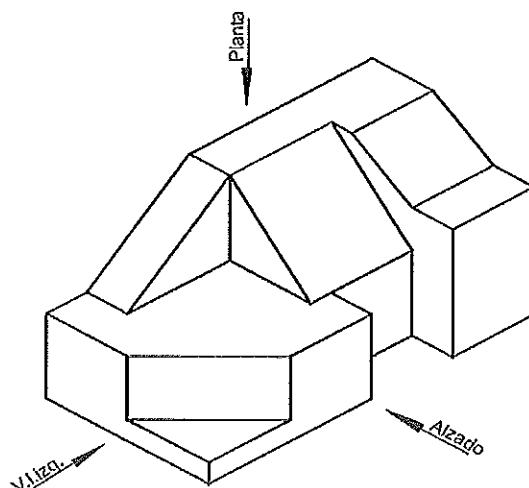



**EJERCICIO N° 4.- (Puntuación máxima: 3,25 puntos)**

El punto O pertenece al plano proyectante dado y es el centro de la base hexagonal (de 20 mm de lado) de un prisma recto. La base hexagonal pertenece también al plano proyectante. Dibujar las proyecciones en PH y PV del trozo de prisma que va desde el plano hasta el plano vertical de proyección.

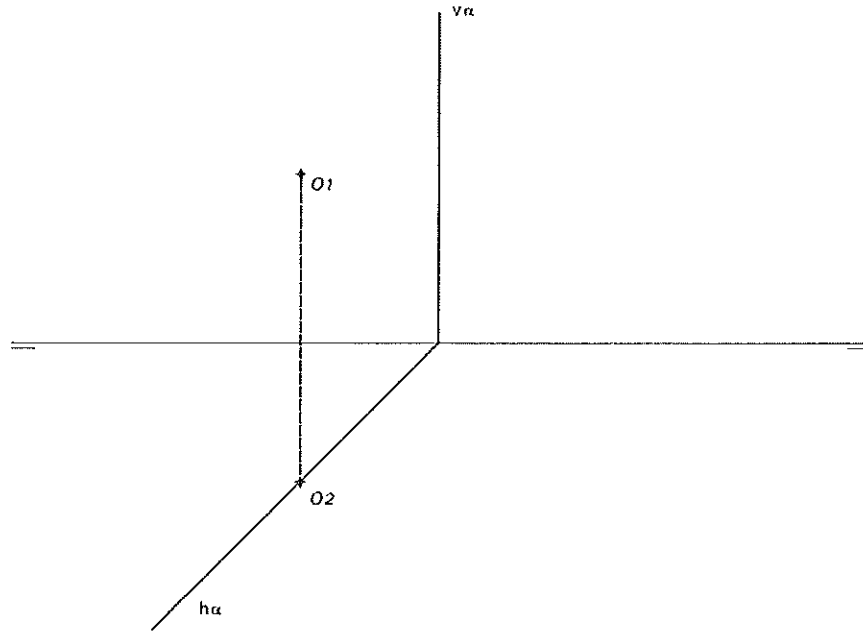

**EJERCICIO N° 5.- (Puntuación máxima: 3,25 puntos)**

Dada la siguiente perspectiva de una pieza, dibujar a escala  $\frac{1}{2}$  la perspectiva caballera, sin aplicar coeficiente de reducción.

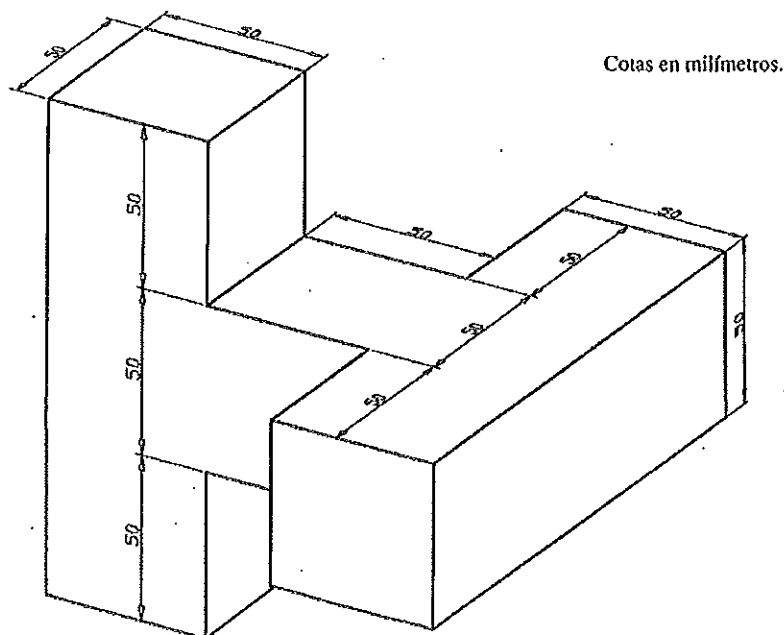

**EJERCICIO Nº 6.- (Puntuación máxima: 3,25 puntos)**

Dibujar a escala 1:1 la planta y el alzado seccionado por el plano de simetría de la pieza y acotarla. Utilizar el sistema europeo de proyecciones diédricas. Los taladros son pasantes.

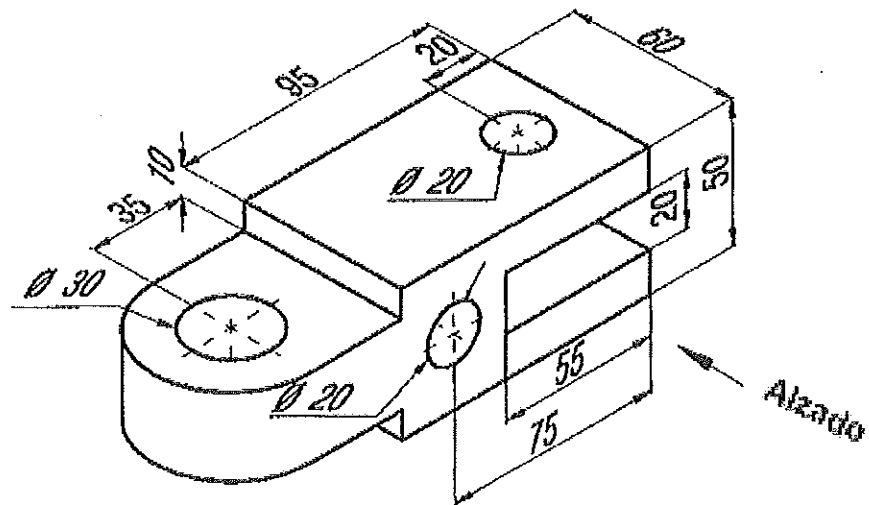





**UNIVERSIDAD  
DE LA RIOJA**

Prueba de Acceso a la Universidad (LOE)

Curso: 2010/2011

Convocatoria: Junio/

ASIGNATURA: DIBUJO TÉCNICO II

### CRITERIOS ESPECÍFICOS DE CORRECCIÓN

#### **Generales:**

El alumno deberá estar capacitado para representar objetos espaciales geométricos básicos a través de sus proyecciones en el plano y viceversa.

#### **Específicos:**

La puntuación de cada ejercicio estará compuesta por la suma obtenida de la calificación de los aspectos siguientes:

##### A) Sobre el proceso y la solución:

- 80%: se otorgará cuando el proceso y el resultado final sean correctos.
- Hasta un 70%: se otorgará cuando el proceso sea correcto pero el resultado final incorrecto.

##### B) Sobre el resultado final :

- 20% se otorgará en base la seguridad en los trazos, ausencia de tachaduras, precisión, proporción y distribución del espacio, limpieza y explicaciones cuando proceda.

La suma aritmética de la puntuación obtenida en cada ejercicio, con precisión de dos decimales, constituirá la calificación global.