

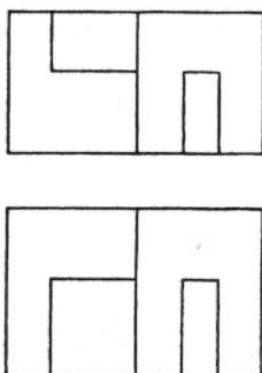

OPCIÓN A

EJERCICIO N° 1 (Puntuación máxima: 1 punto)

Dadas las proyecciones ortográficas (alzado y planta) del modelo representado, determinar el lateral derecho correspondiente. Incluir si las hubiera las líneas ocultas.



EJERCICIO N° 2 (Puntuación máxima: 1 punto)

Se conoce una pareja de diámetros conjugados de una elipse. Determinar los ejes de la cónica. Los valores de los diámetros son $A'B' = 60\text{mm}$ y $C'D' = 50\text{mm}$ y forman entre sí un ángulo de 45° .

EJERCICIO N° 3 (Puntuación máxima: 2 puntos)

El eje de un cilindro recto de revolución se sitúa en posición paralela a la línea de tierra. Obtener las proyecciones y la verdadera magnitud de la sección que le produce un plano perpendicular al horizontal y formando 45° con el plano vertical.

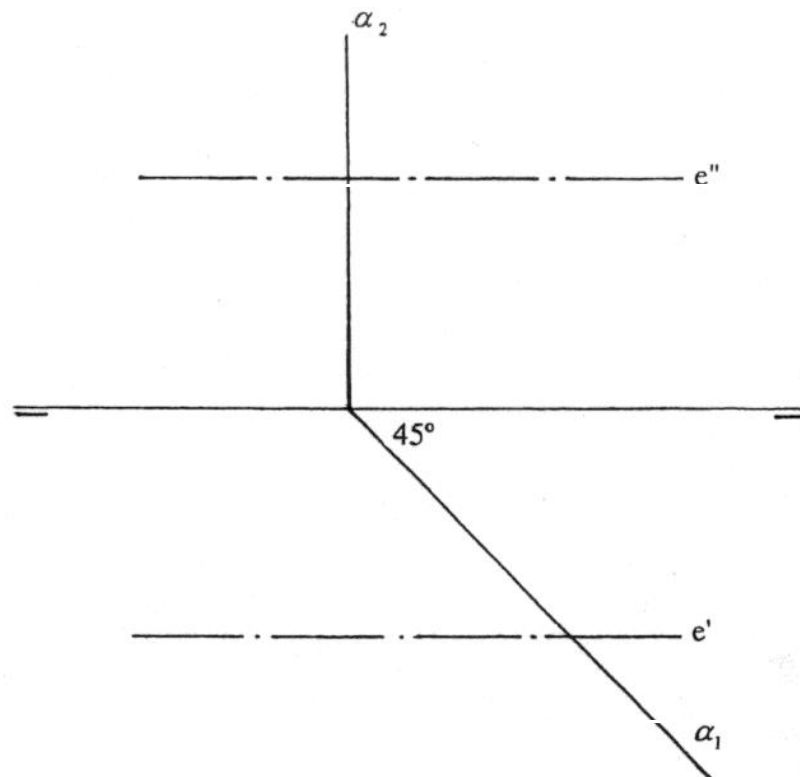

EJERCICIO N° 4 (Puntuación máxima: 2 puntos)

Se dan las proyecciones ortográficas (alzado, planta y perfil) de una pieza poliédrica. Realizar una perspectiva isométrica de la misma de forma que quede perfectamente visualizada. Representar también las líneas ocultas. Utilizar los útiles de dibujo necesarios, y realizar la representación a escala (2:1) con respecto a las dimensiones dadas en las proyecciones.

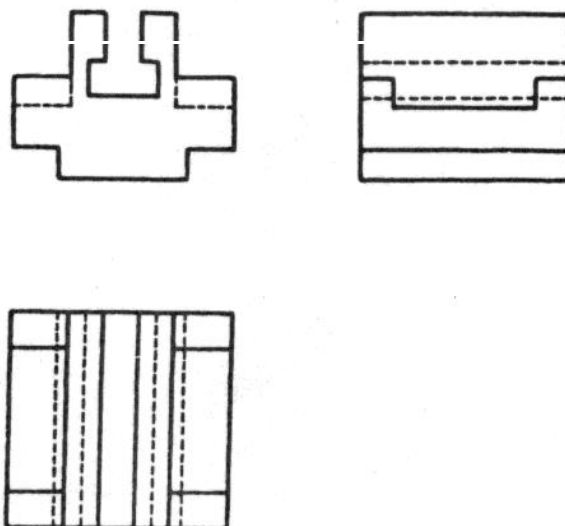

EJERCICIO N° 5 (Puntuación máxima: 2 puntos)

Obtener la perspectiva cónica del modelo representado. Se aplicarán a la perspectiva las dimensiones del modelo y a escala (2:1)

El punto de vista V se encontrará situado a 85 mm del cuadro y a 45 mm del plano objetivo, en el cual se apoya el modelo.

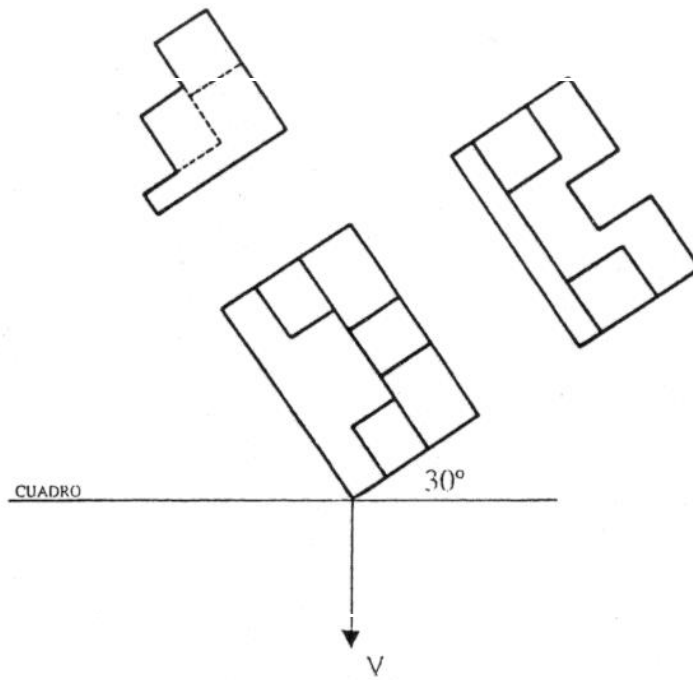

EJERCICIO N° 6 (Puntuación máxima: 2 puntos)

Realizar el croquis (mano alzada) de la planta, el alzado y el perfil correspondientes al modelo representado (dibujo isométrico), según el Sistema Europeo de proyecciones. Acotar las vistas obtenidas, siendo las cifras de cota las correspondientes a las medidas que se tomarán directamente del modelo.

En las vistas se incluirán las secciones, cortes y roturas que sean necesarias para una representación óptima. Esto evitará la utilización de líneas ocultas.

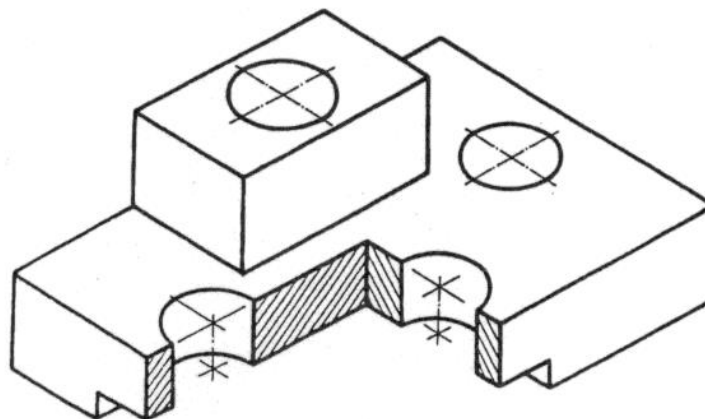



OPCIÓN B

EJERCICIO N° 1 (Puntuación máxima: 1 punto)

Dadas las proyecciones ortográficas (alzado y planta) del modelo representado, determinar el lateral derecho correspondiente. Incluir si las hubiera las líneas ocultas.

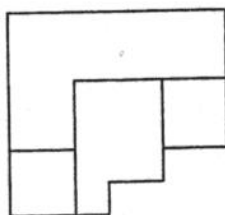
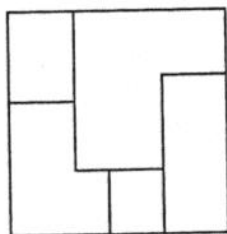

EJERCICIO N° 2 (Puntuación máxima: 1 punto)

Determinar la intersección del plano α con el segundo bisector

$$\alpha_2 \equiv \alpha_1$$



EJERCICIO N° 3 (Puntuación máxima: 2 puntos)

Determinar la verdadera magnitud de la sección que produce en un cono recto de revolución el plano proyectante α de taza vertical paralela a una de las generatrices aparentes del cono.

Datos: radio de la base 20 mm, altura 55 mm. La traza α_1 del plano dista 7 mm del centro de la base, situada ésta sobre el plano horizontal de proyección.

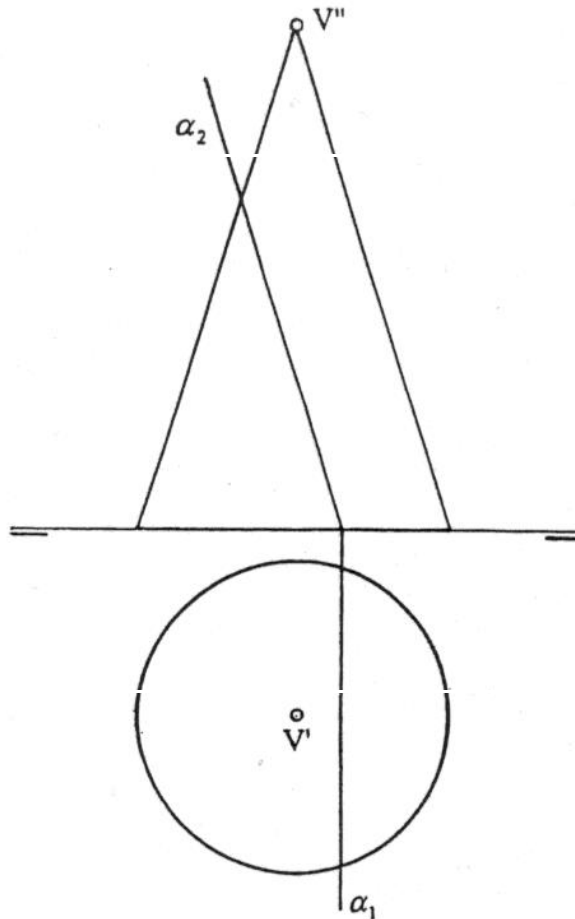

EJERCICIO N° 4 (Puntuación máxima: 2 puntos)

Se dan las proyecciones ortográficas (alzado, planta y perfil) de una pieza poliédrica. Realizar una perspectiva isométrica de la misma de forma que quede perfectamente visualizada. Representar también las líneas ocultas.

Utilizar los útiles de dibujo necesarios, y realizar la representación a escala (2:1) con respecto a las dimensiones dadas en las proyecciones.

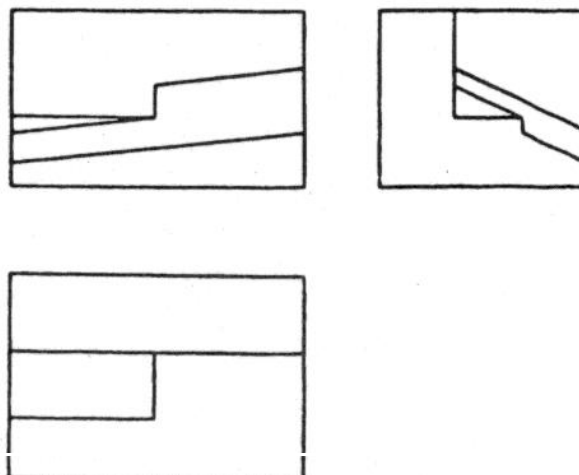

EJERCICIO N° 5 (Puntuación máxima: 2 puntos)

Obtener la perspectiva cónica del modelo representado. Se aplicarán a la perspectiva las dimensiones del modelo y a escala (2:1)

El punto de vista V se encontrará situado a 85 mm del cuadro y a 48 mm del plano objetivo, en el cual se apoya el modelo.

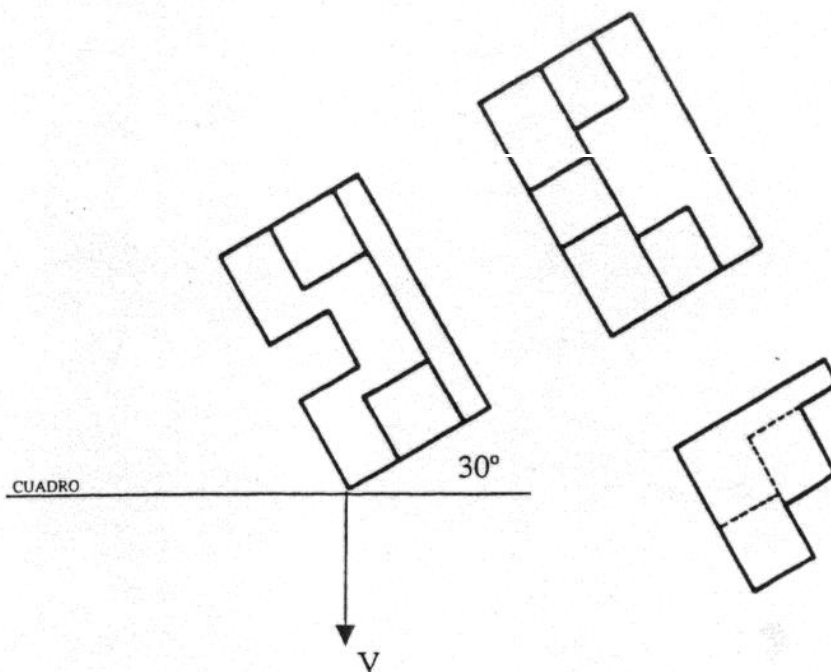

EJERCICIO N° 6 (Puntuación máxima: 2 puntos)

Realizar el croquis (mano alzada) de la planta, el alzado y el perfil correspondientes al modelo representado (dibujo isométrico), según el Sistema Europeo de proyecciones.

Acotar las vistas obtenidas, siendo las cifras de cota las correspondientes a las medidas que se tomarán directamente del modelo.

En las vistas se incluirán las secciones, cortes y roturas que sean necesarias para una representación óptima. Esto evitará la utilización de líneas ocultas.

