

PRUEBAS DE APTITUD PARA EL ACCESO A LA UNIVERSIDAD 2008 (LOGSE)
EJERCICIO DE DIBUJO TÉCNICO

INSTRUCCIONES: ESTE EJERCICIO CONSTA DE DOS BLOQUES. EN EL PRIMER BLOQUE HAY TRES EJERCICIOS DE LOS QUE DEBES REALIZAR DOS DE ELLOS. EN EL SEGUNDO BLOQUE HAY DOS PROBLEMAS DEL SISTEMA DIÉDRICO DE LOS QUE DEBES REALIZAR UNO DE ELLOS.

PRIMER BLOQUE
 REALIZA DOS DE LOS TRES PROBLEMAS SIGUIENTES

PRIMER EJERCICIO: (3 PUNTOS)

DADAS LAS VISTAS DE LA ILUSTRACIÓN, HALLA SU PERSPECTIVA ISOMÉTRICA SIN APLICAR REDUCCIÓN.

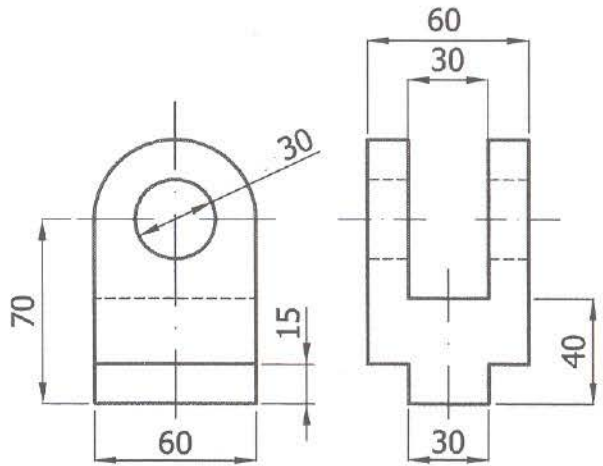

SEGUNDO EJERCICIO: (3 PUNTOS)

DADO EL CROQUIS DE LA FIGURA, CONSTRUIR EL PLANO A ESCALA ADECUADA CON LOS SIGUIENTES DATOS:

- A) TRIÁNGULO BEC:
 BE = 100 m.
 ALTURA SOBRE BC = 85 m.
 MEDIANA SOBRE BE = 85 m.
- B) TRIÁNGULO ABE:
 ALTURA SOBRE AE = 70 m.
 ALTURA SOBRE AB = 60 m.
- C) TRIÁNGULO CDE:
 ALTURA SOBRE CE = 50 m.
 ALTURA SOBRE CD = 85 m.

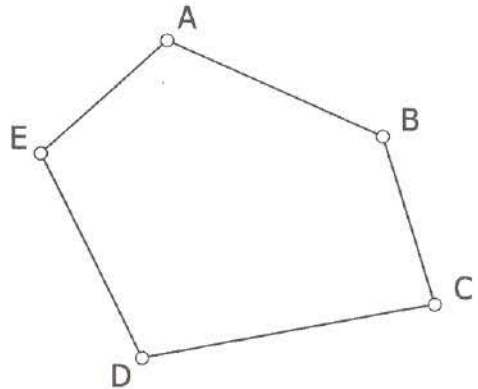

TERCER EJERCICIO: (3 PUNTOS)

REALIZA EL EJERCICIO DE LA ILUSTRACIÓN A ESCALA NATURAL. EN EL TRABAJO SE HAN DE APRECIAR LAS OPERACIONES AUXILIARES QUE REALICES.

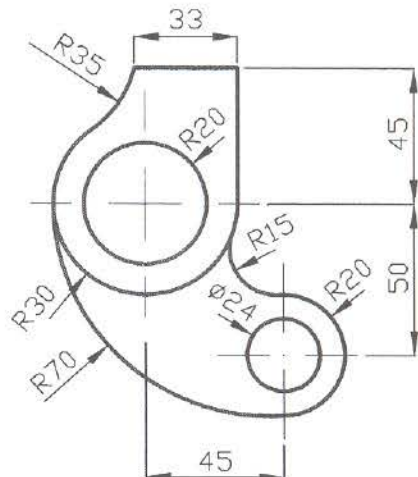

SEGUNDO BLOQUE

REALIZA UNO DE LOS DOS PROBLEMAS SIGUIENTES

PRIMER EJERCICIO DE SISTEMA DIÉDRICO (4 PUNTOS)

LOS PUNTOS $A(-70,20,15)$ Y $M(-20,50,50)$ DEFINEN LA ALTURA SOBRE UN LADO IGUAL DE UN TRIÁNGULO ISÓSCELES DE ÁNGULO DESIGUAL 45° , SIENDO A UN VÉRTICE DEL TRIÁNGULO. DIBUJAR SUS PROYECCIONES SABIENDO QUE EL LADO QUE PASA POR EL PUNTO M ESTÁ EN EL PRIMER BISECTOR Y QUE TIENE UN VÉRTICE DE DICHO LADO LO MÁS ALTO POSIBLE.

SEGUNDO EJERCICIO DE SISTEMA DIÉDRICO (4 PUNTOS)

LOS PUNTOS $A(-60,70,45)$ Y $H(0,20,45)$ DEFINEN LA DIAGONAL PRINCIPAL DE UN CUBO. DIBUJAR SUS PROYECCIONES SABIENDO QUE UN VÉRTICE DE LOS QUE ESTÁN UNIDOS CON EL H, TIENE 15 mm DE COTA Y MÁXIMO ALEJAMIENTO.